

Voor schone lucht en een gezond stalklimaat.



Winterwarm DXE-serie

De Winterwarm DXE is een efficiënte gasgestookte luchtverwarmer voor pluimveestallen welke buiten de stal wordt opgesteld.

Winterwarm 

Kenmerken Winterwarm DXE:

- Buitenopstelling
- Geen CO₂ in de stal
- Tot 25% energiebesparing
- 100% recirculatie retourlucht
- Droger strooisel
- Betere diergezondheid
- Verhoogde biosecurity
- Robuuste constructie



Gezond stalklimaat, betere prestaties

De DXE draagt direct bij aan een gezond stalklimaat doordat uitsluitend schone lucht de stal binnenkomt. CO₂, vocht en verbrandingsgassen blijven volledig buiten, waardoor het strooisel droger blijft en de luchtkwaliteit verbetert. Dit ondersteunt de diergezondheid en verlaagt de kans op uitval. Tegelijk zorgt het stabiele binnenklimaat voor consistente groei van de kuikens en betere technische resultaten, wat zich vertaalt in een hogere opbrengst per ronde.

Voor schone lucht en een gezond stalklimaat.

De DXE is een uniek verwarmingsconcept voor pluimveestallen dat de voordelen van een gesloten verbrandingssysteem combineert met een buiten opgestelde heater. Omdat verbrandingsgassen niet in de stal komen, hoeft er minder geventileerd te worden en wordt minder koude lucht aangevoerd. Hierdoor hoeft er ook minder lucht te worden opgewarmd, wat resulteert in een relatief laag gasverbruik.

Het besturingscompartiment is buiten eenvoudig toegankelijk voor onderhoud en service. In de stal is het prettig werken omdat het geluidsniveau laag blijft en het gevoel van veiligheid groot is.

Comfortabel voor mens en dier!

Installatievoorbeeld

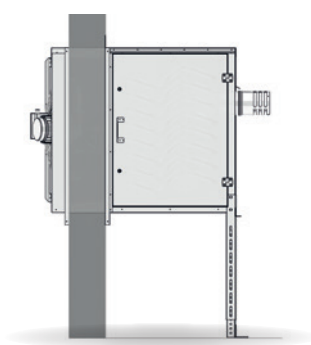
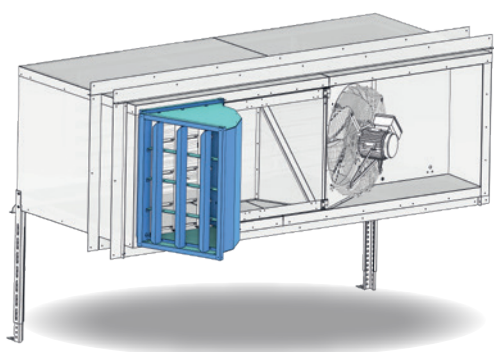

Uitblaasbocht voor extra luchtsturing.

Artikelnummers: GD4308 (DXE 80) GD4310 (DXE 100)



Meer weten?
Kijk op www.winterwarm.nl
of scan de QR-code!



Hoe werkt de DXE luchtverwarmer?

De DXE heater is buiten de stal opgesteld wat betekent dat de verbrandingsgassen buiten de stal blijven. Hierdoor komt er geen CO₂ en geen waterdamp de stal in. Dit verhoogt niet alleen de luchtkwaliteit en de biosecurity maar draagt ook bij aan een hogere brandveiligheid doordat er geen open verbranding in de stal plaatsvindt. Het toestel blaast aan de binnenzijde de opgewarmde recirculatielucht weer uit en warmt zo de stal op.

Praktisch ontwerp en hoge betrouwbaarheid

De DXE is ontworpen voor intensief gebruik in de agrarische sector. Door de installatie tegen de buitenmuur is het besturingscompartiment van buiten toegankelijk. De warmtewisselaar en ventilator zijn door een groot serviceluik aan de binnenzijde eenvoudig te reinigen tussen rondes in. De robuuste behuizing is uitgevoerd in gecoat staal met isolatie om warmteverlies te beperken. De toegepaste brandertechnologie is vertrouwd en werkt met schone buitenlucht, waardoor vervuiling van de brander minimaal is en de betrouwbaarheid hoog blijft.

Optimalisatie luchtverspreiding

Als accessoire is een uitblaasbocht verkrijgbaar waarmee de luchtstroom langs de wand gestuurd kan worden om een lusvormig uitblaaspatroon te creëren. Door het plaatsen van DXF ventilatoren wordt de warme lucht nog beter in de stal verspreid.



De ronde buizen voorkomen stofophoping.



DXF transportventilator met hoge luchtopbrengst (5000m³).



Technische gegevens DXE serie

Type	Eenheid	DXE 80	DXE 100
Artikelnummer aardgas (G25) uitvoering*		PDE02AONL	PDE03AONL
Artikelnummer propaan uitvoering*		PDE02AONLD	PDE03AONLD
Nominale belasting max. (o.w.)	kW	83	108
Maximum vermogen	kW	76	99,1
Rendement max. vermogen	%	91,5	91,8
Luchtopbrengst (warm)	m ³ /h	8000	10000
Worp (max.)	m	45	50
Gewicht	kg	282	311
Gasverbruik aardgas (G25)	m ³ /h	9,9	12,8
Gasverbruik aardgas (G20)	m ³ /h	8,8	11,4
Gasverbruik propaan (G31)**	kg/h	6,6	8,6
Beschermingsgraad		IPX4D	IPX4D
Afmetingen toestel (bxhxd)	mm	1030x760x2270	1030x920x2270

**) Levering inclusief muurflenzen, stelpoten en rookmond voor achterzijde*

****) Ook op G30 (butaan) beschikbaar*

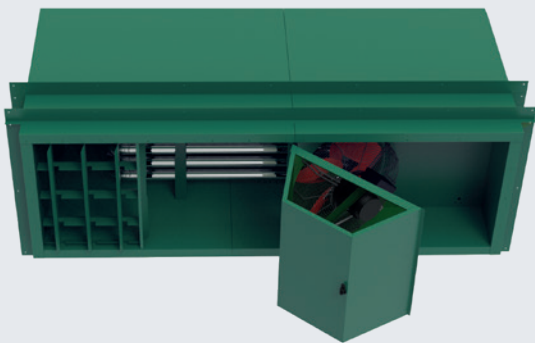

Ventilator en warmtewisselaar zijn toegankelijk via een luik aan de voorzijde. Eenvoudig schoon te maken met hogedrukreiniger.

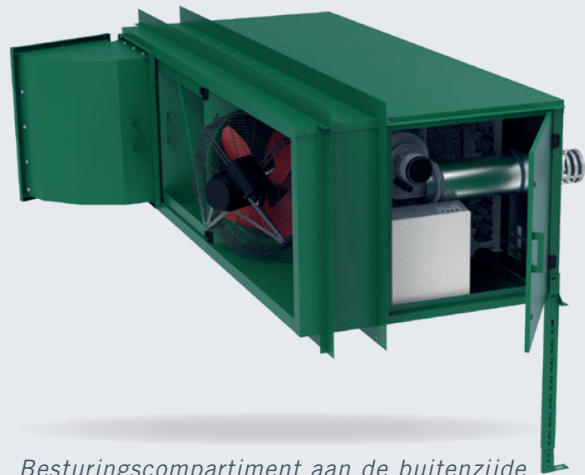

Besturingscompartiment aan de buitenzijde is via een deur toegankelijk. Geen noodzaak om de stal te betreden.

Daarom Winterwarm!

Ben je op zoek naar een verwarmingsoplossing voor je bedrijf? Bij Winterwarm ben je aan het juiste adres! Wij bieden deskundig advies en helpen graag met het maken van een capaciteitsberekening. Op onze website vind je veel informatie, maar je kunt ons ook altijd telefonisch bereiken voor persoonlijk contact. Dankzij ons brede assortiment heeft Winterwarm voor elke situatie de ideale verwarmingsoplossing.

Aansturingsmogelijkheden

De DXE is uitgerust met een automatisch elektrische ontsteking. De aansturing van het toestel wordt meestal gedaan door de stalcomputer. De DXE beschikt hiervoor over potentiaalvrij potentiaal contact. Dan werkt het toestel aan/uit. Daarnaast zijn er extra mogelijkheden te weten: hoog/laag regeling, 0-10 Volt regeling, ModBus regeling. Met de hoog/laag regeling kan het vermogen naar 60% worden gereduceerd terwijl de luchthoeveelheid 100% blijft voor een lagere uitblaastemperatuur.

In het besturingscompartiment bevindt zich een handig service display dat de actuele status van het toestel weergeeft. Tevens zijn hierop verschillende functies instelbaar zoals continue ventileren, schoonmaakstand of 12 uur continue verwarmen. Aan de uitblaaszijde binnen in de stal zit een signaallamp met resetmogelijkheid om handmatig te kunnen ontstoren.

- Modbus aansturingset – GA5903** : voor aansluiting op een stalcomputer.
- Aan/uit thermostaat – IP794209** : spatwaterdicht, met een temperatuurbereik van -20°C/+40°C, 6 Amp.
- Extern alarm set – GA4009** : voor het toevoegen van een externe alarmuitgang.
- Set alarm signaal plus + reset set – GA4012** : voor het toevoegen van een externe alarmuitgang en reset van het toestel.
- 0-10V input aansturingset – GA5906** : voor regeling met een 0-10V. signaal.



Daarom de Winterwarm DXE!

Met de Winterwarm DXE luchtverwarmer kies je voor een energiezuinige en veilige verwarmingsoplossing die pluimveestallen efficiënt en betrouwbaar verwarmt. Dankzij de krachtige ventilator wordt de warmte gelijkmatig verdeeld, wat zorgt voor comfort voor mens en dier.

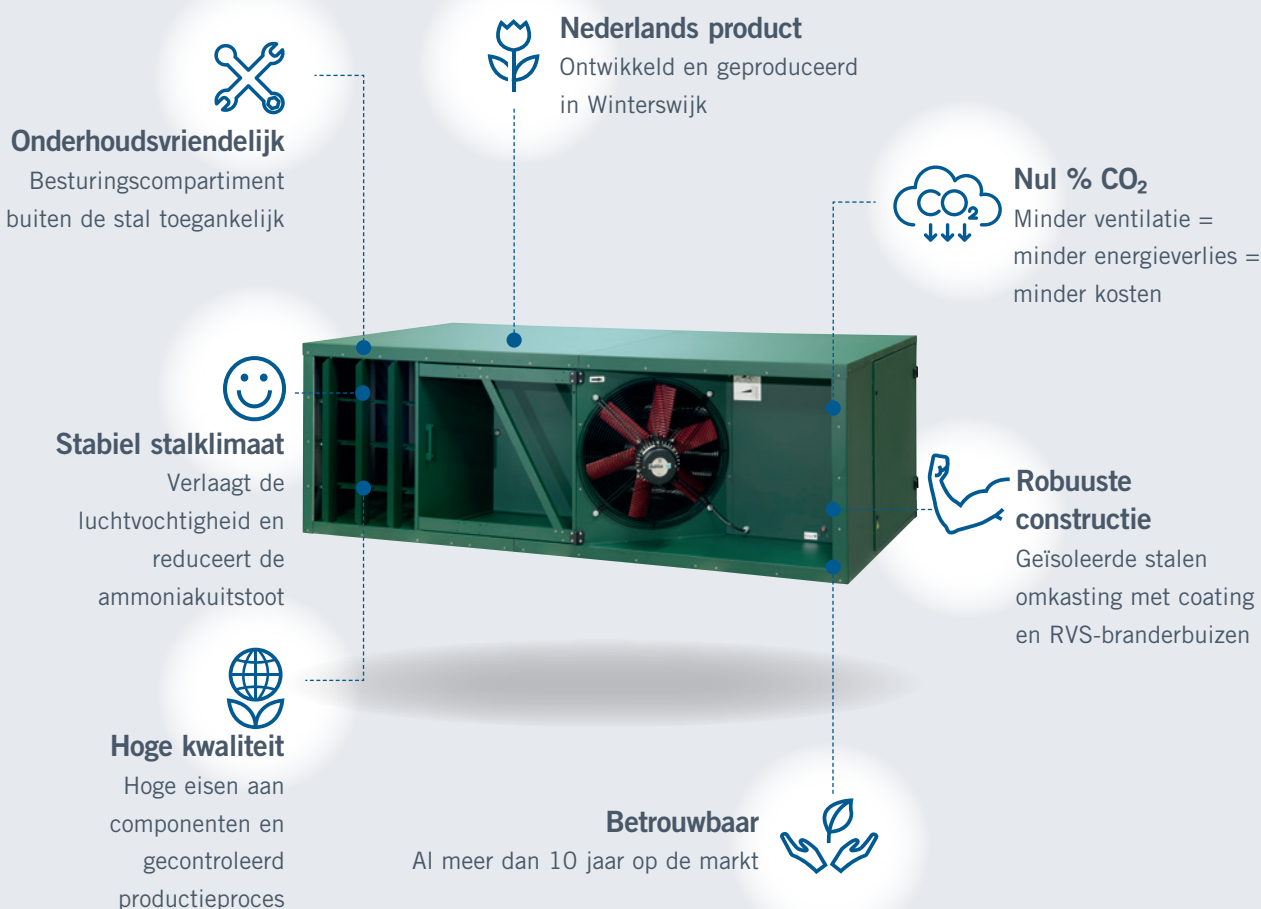

Internationaal specialist in klimaat- en verlichtingsoplossingen

Met jarenlange expertise leveren wij een uitgebreid assortiment verwarming en verlichting voor de industriële en agrarische markt waaronder diverse types luchtverwarmers (hybride, elektrisch, watergevoed, gasgestookt), luchtgordijnen, circulatieunits en LED-verlichtingsarmaturen (lijnverlichting, inbouwpanelen, renovatie-armaturen, groeiverlichting).



Advies nodig?
Ga naar <https://www.winterwarm.nl/over-winterwarm/contact>
of scan de QR-code!



Innovatieve verwarmings- en verlichtingsoplossingen

Wij streven naar duurzame en gezonde oplossingen die bijdragen aan een beter klimaat en een prettige werkomgeving. Of het nu gaat om het verduurzamen van je bedrijfspand of het optimaliseren van het binnenklimaat, Winterwarm is je betrouwbare partner voor groene en efficiënte bedrijfsruimtes.

Veelzijdig inzetbaar, een wereld van mogelijkheden

Winterwarm levert naast verwarming ook verlichting voor elke ruimte. Dankzij innovatieve technologie en energiezuinige ontwerpen creëren we een comfortabele omgeving, afgestemd op specifieke behoeften. Perfect voor zowel grote als kleine ruimtes!

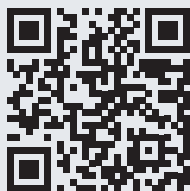
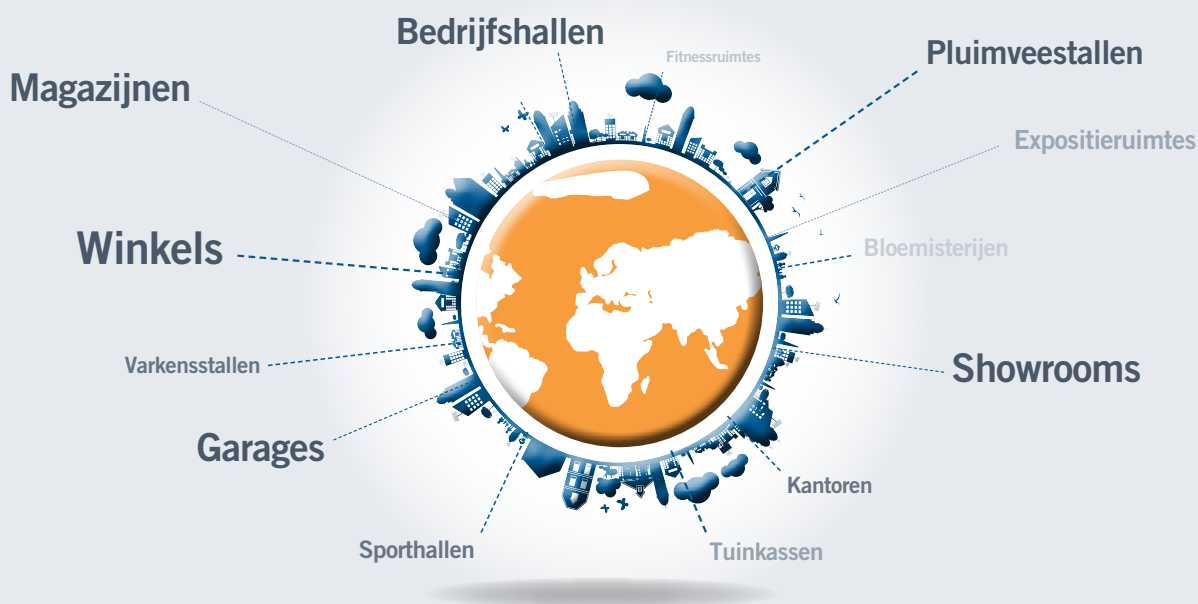

Benieuwd naar onze projecten?
Kijk op www.winterwarm.nl/projecten
of scan de QR-code!

Winterwarm Heating Solutions BV

Olden Goorweg 1 P.O.Box 36 NL-7100 AA Winterswijk The Netherlands
T +31 (0)543 54 63 00 info@winterwarm.nl www.winterwarm.nl

Voor België:

sales@winterwarm.be Tel. +32 (0)483 590111



Winterwarm